

# HUKI 50H

Transporteur sur chenilles hydraulique avec benne basculante

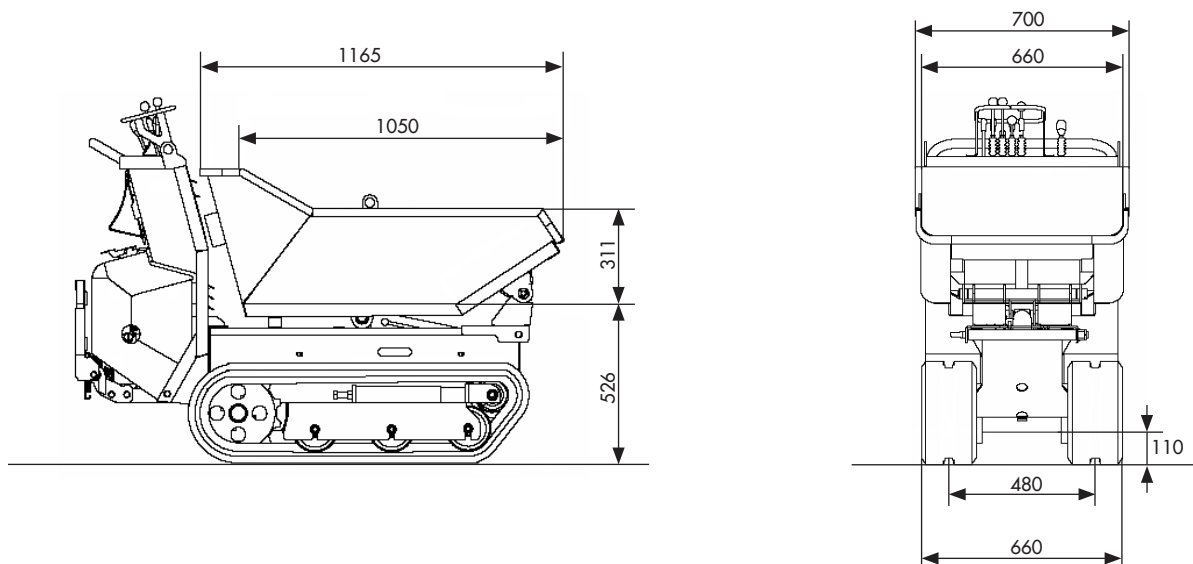
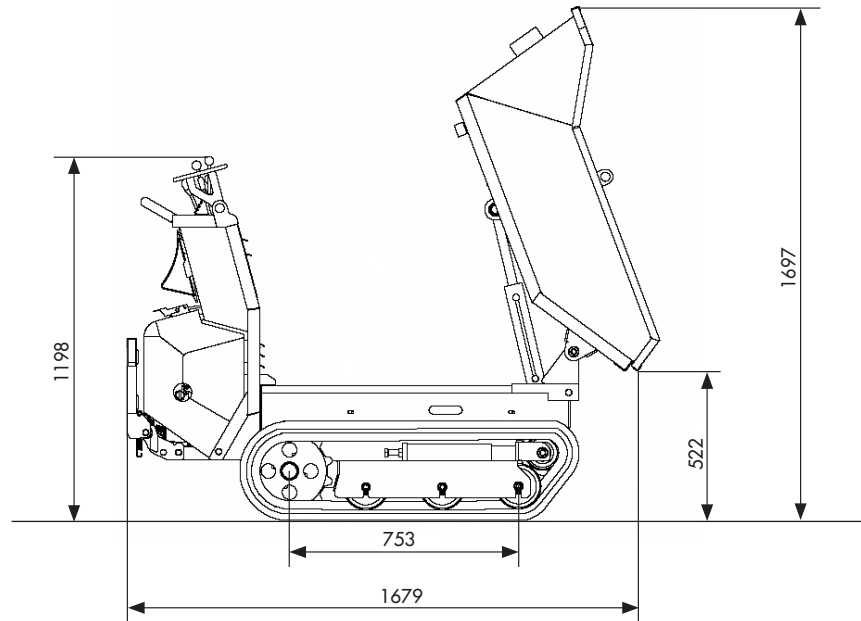

17.11.2017/GS

## HUTTER S.A. MACHINES DE CHANTIER

1607 Palézieux Rte de Granges 11  
9450 Altstätten SG Transportstrasse 6  
6034 Inwil LU Industriestrasse 52  
3380 Wangen a. Aare Stadthof 6

Tél. 021 781 34 20  
Tél. 071 757 86 70  
Tél. 041 449 51 51  
Tél. 032 636 03 60

CHE-105.874.797 MWST  
IBAN CH69 0483 5061 9850 8100 0  
www.huttersa.ch  
huttersa@huttersa.ch

# HUKI 50H

## Données techniques

Dimensions totale(mm)		Poids (kg)	380
Longueur	1'680	Charge utile (kg)	500
Largeur	700	Vitesse - degés de charge	2
Hauteur	1'198	Vitesse max. (km/h)	3.2
Dimensions int. de la benne: (mm)		vor- und rückwärts	
Longueur	1'165	Bodenfreiheit (mm)	110
Largeur	660	Angle max benne levée	70°
Hauteur	311	Chenilles (mm)	
Volume de la benne (lt)		Largeur	180
l'eau	240	Longueur	753
en butte	320t	Moteur	Benzine, Honda GX200, 196 cm <sup>3</sup> , Refroidi par air, 6.5 CV/ 3'600 t/min.
Réservoir	3.3 lt.	Réservoir	3.3 lt.
Réservoir huile	18 lt.	Réservoir huile	18 lt.
Equipement hydr.		Equipement hydr.	
Modèle de pompe	3 pompes à engrenage	Modèle de pompe	3 pompes à engrenage
Pression max.	190 bar	Pression max.	190 bar
Döbit max.	30 lt./min.	Döbit max.	30 lt./min.
Système de commande	hydraulique	Système de commande	hydraulique

## Description technique

Le HUKI 50H à commande entièrement hydraulique est à conduire. Grâce à la commande hydraulique, l'embrayage et le débrayage ainsi que le freinage ne sont plus nécessaires. Avec ses deux leviers de commande, l'engin se laisse facilement de directions s'effectuent sur place.

Avec les deux vitesses il y a beaucoup de force dans chaque situation. Le train de chenilles long donne une grande stabilité et la caractère grimper. Des chenilles caoutchouc extrêmement résistantes assurent une longue durée de vie. Le HUKI 50H est construit très compact et dispose une excellente stabilité et est très maniable. La machine se conduit aussi bien assis sur le siège que debout en marchant derrière.

17.11.2017/GS

### HUTTER S.A. MACHINES DE CHANTIER

1607 Palézieux  
9450 Altstätten SG  
6034 Inwil LU  
3380 Wangen a. Aare

Rte de Granges 11  
Transportstrasse 6  
Industriestrasse 52  
Stadthof 6

Tél. 021 781 34 20  
Tél. 071 757 86 70  
Tél. 041 449 51 51  
Tél. 032 636 03 60

CHE-105.874.797 MWST  
IBAN CH69 0483 5061 9850 8100 0  
www.huttersa.ch  
huttersa@huttersa.ch